

# Hefzuil T180/3 S AP driedelig



## T180/3 S AP

Hefzuil voor verscheidene verstel toepassingen. Binnenliggende gelijkstroommotor met hefkrachten tot 1300 N en hefsnelheden tot 15 mm/s. Bijzonder geschikt voor gebruik in zit-sta werkplekken en vele andere toepassingen met extreem groot verstelbereik.



# Hefzuil T180/3 S AP driedelig

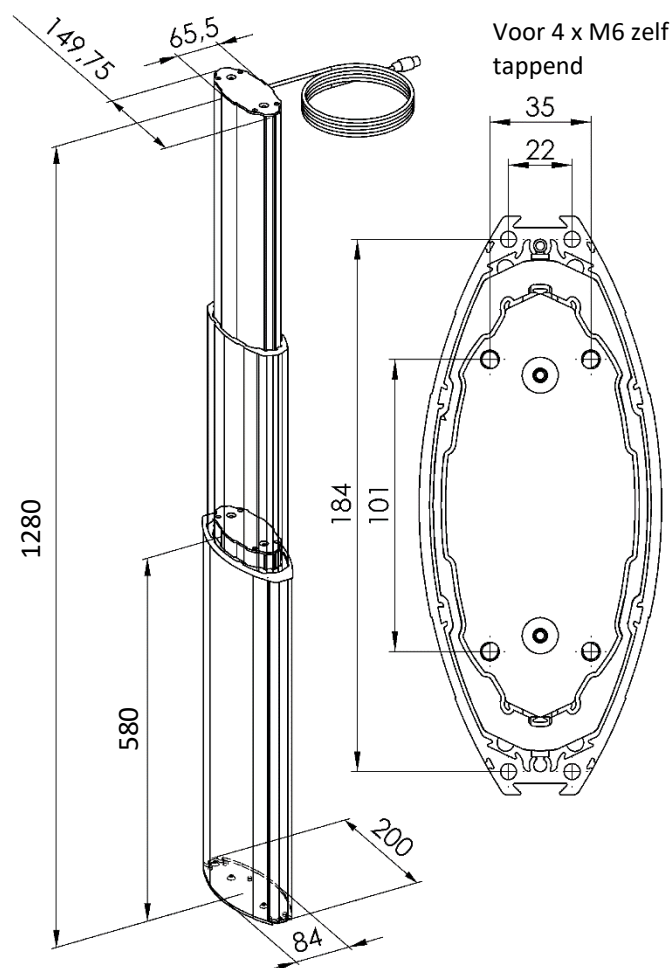

## Toebehoren:

Montageplaat

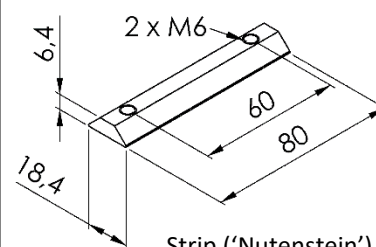
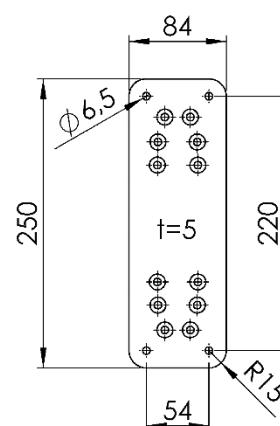

Strip ('Nutenstein')  
voor montage in  
buitenprofiel

HEFZUIL T180/3 S AP Aluminiumprofiel geanodiseerd	
Max. hefkracht (drukkend):	1300 N
Max. zijbelasting:	200 Nm in lengterichting statisch 100 Nm dynamisch
Hefsnelheid:	15 mm/s bij 24 V zonder belasting
Aandrijving:	Binnenliggende gelijkstroomaandrijving met geïntegreerde eindschakelaars en 2 Hall-sensoren
Kabel:	Standaardlengte: 1200 mm, Molex Minifit Jr. stekker
Inschakelduur:	10% (S3) bij periodiek bedrijf en max. belasting (1 min. aan / 9 min. uit)
Synchroonbedrijf	1 – 12 zuilen, hefkrachten op aanvraag
Omgevingstemperatuur:	+10°C tot +40°C
IP:	Alleen in droge ruimtes toepassen
Gewicht:	10,0 kg
<i>Inbouwtolerantie: +/- 2 mm. Slagtolerantie en hefsnelheid afhankelijk van belasting en spanning.</i>	