



A&E Trading b.v.

Lineaire aandrijftechniek

Montagehandleiding

Flex4Work

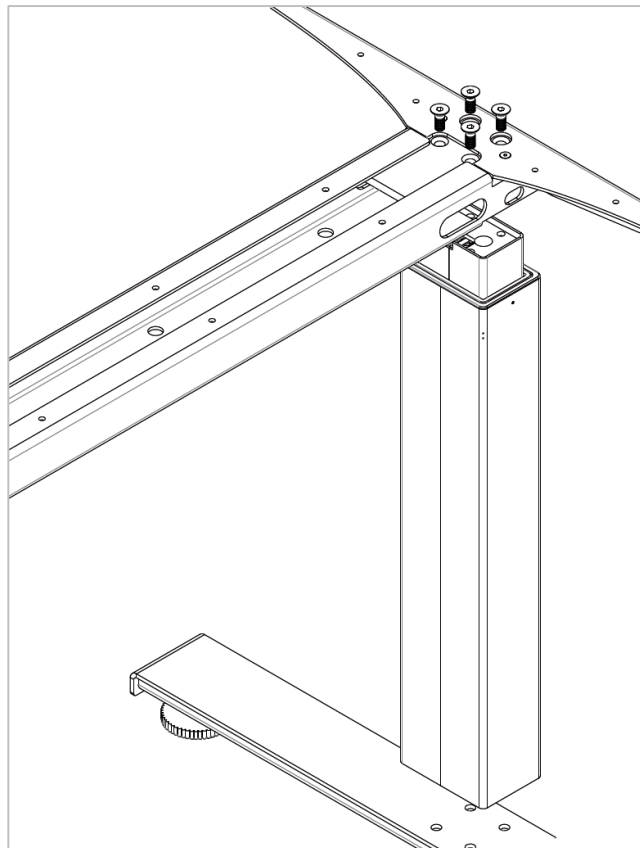

Installatie instructies

Deze installatie instructie is voor de Flex4Work serie.

De assemblage instructies zijn voor de hoogte verstelbare kolommen *Flex4Ratch*, *Flex4Clip*, *Flex4Motor1* en *Flex4Motor2* met de rechthoekige en vierkante profielen.

Belangrijke informatie:

Het is absoluut noodzakelijk om de in de installatie instructies genoemde schroeven te gebruiken. Indien u andere schroeven gebruikt zal het systeem beschadigd raken.

Stap 1

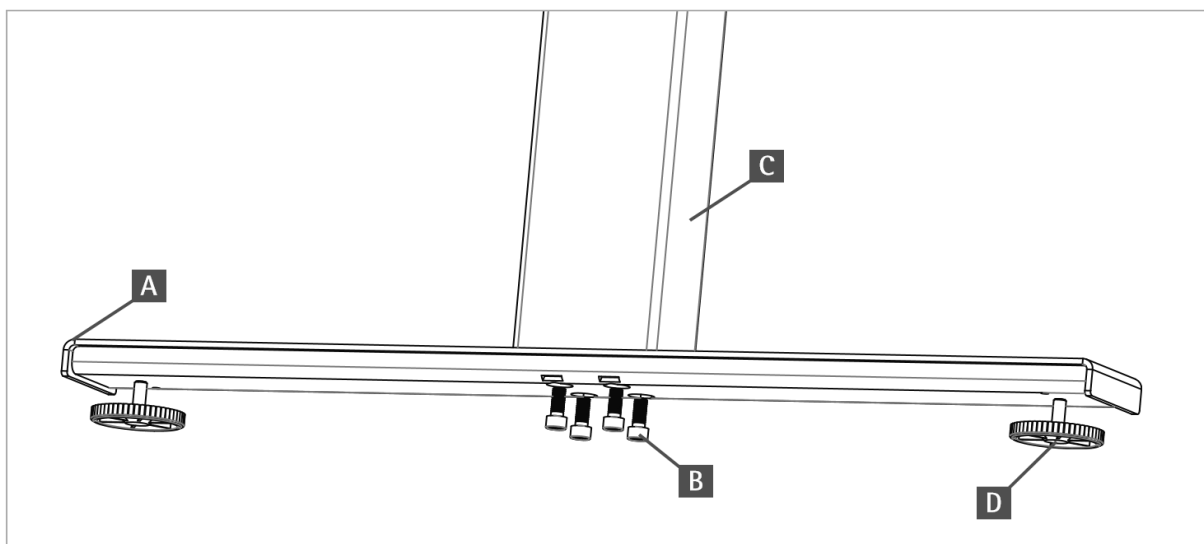

- Monteer de voeten [A] links en rechts met 4 schroeven M8 x 20 mm (DIN912) [B] op de kolommen [C] met 20 Nm.

- [A] voet
[B] schroef M8 x 20 mm (DIN912) (4 stuks per kant)
[C] hoogte verstelbare kolom
[D] stelvoet (2 stuks per kant)

Stap 2

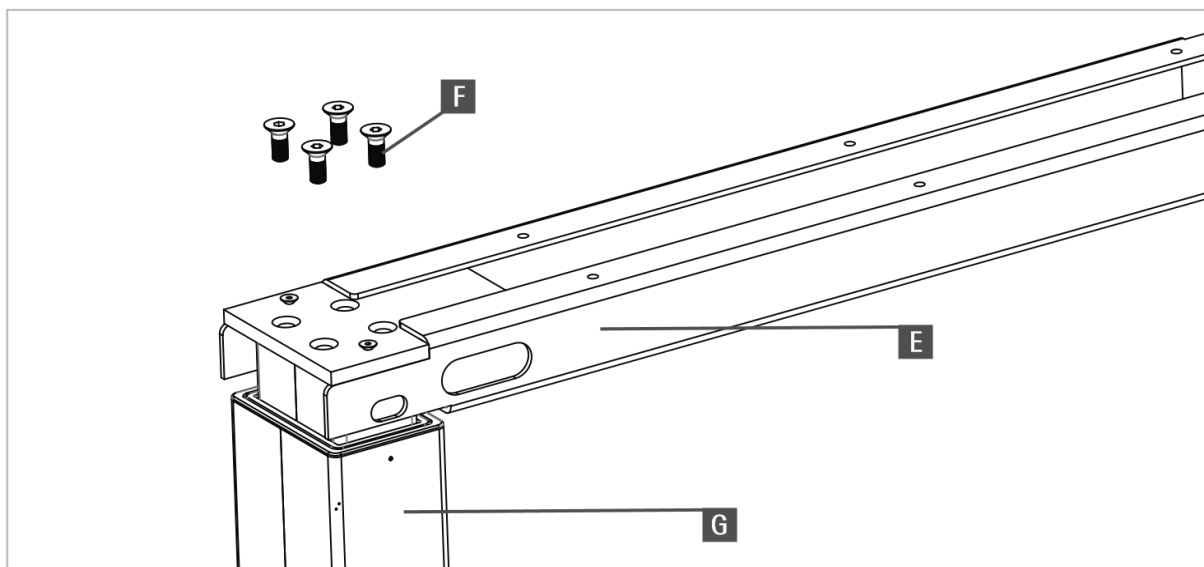

- Monteer de dwarsverbinding [E] met 4 schroeven M8 x 20 mm (DIN7991) [F] op de kolommen [G] links en rechts met 20 Nm draaimoment.

- [E] dwarsverbinding
 [F] schroef M8 x 20 mm (DIN7991) (4 stuks per kant)
 [G] hoogte verstelbare kolom

Stap 3

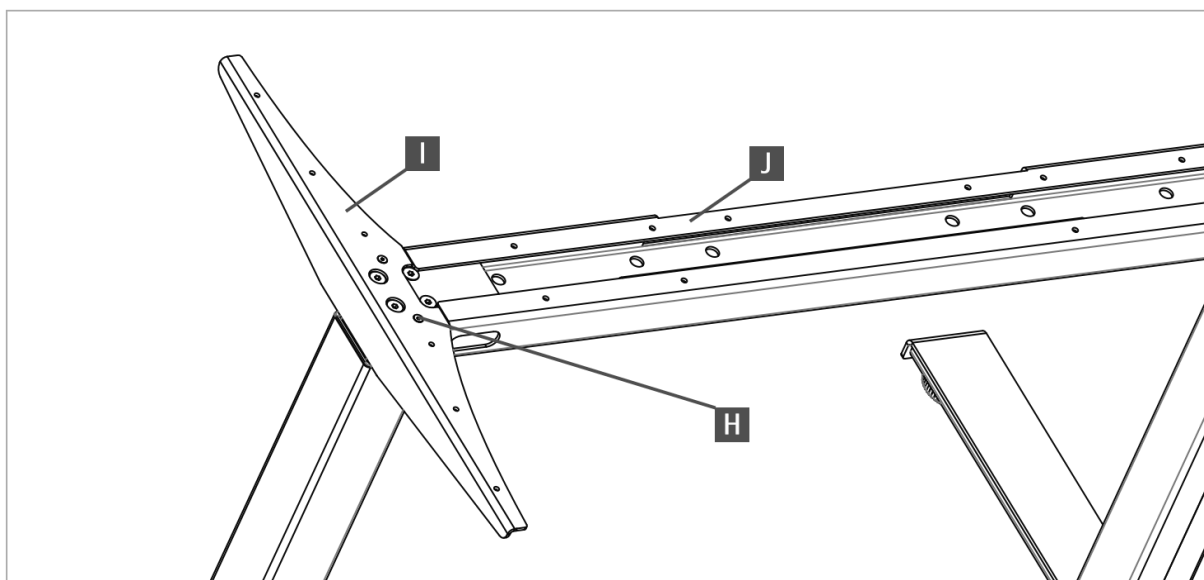

- Monteer met 2 verzonken kop schroeven M4 x 10 mm (DIN7991) [H] met 4 Nm de bladdragers [I] links en rechts aan de dwarsverbinding [J].

- [H] schroef M4 x 10 mm (DIN7991) (2 stuks per kant)
 [I] bladdrager
 [J] dwarsverbinding

Stap 4

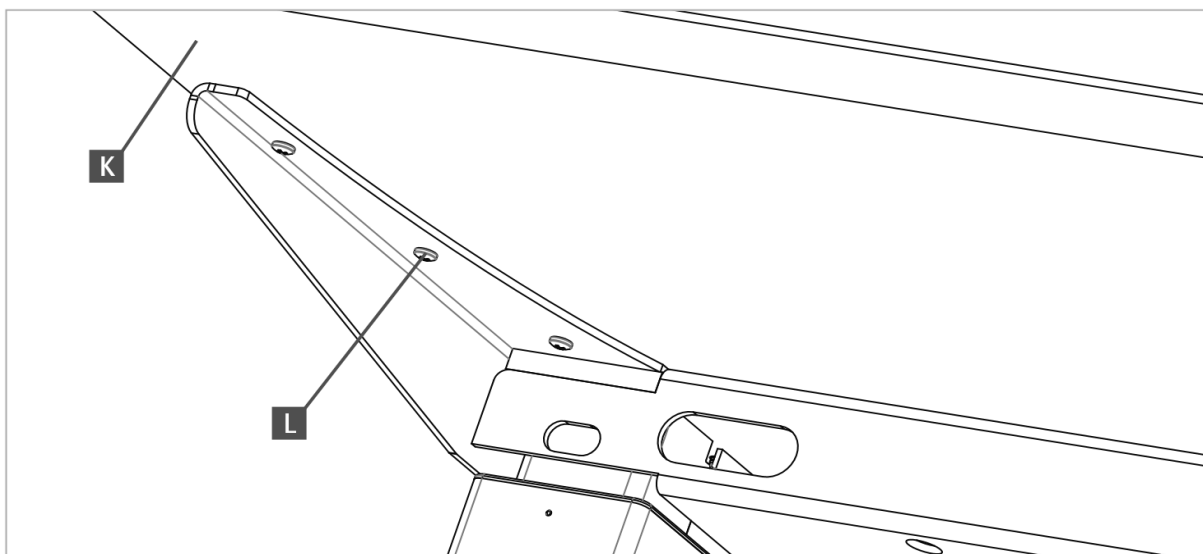

- Fixeer het tafelblad [K] met Spax schroeven 4 x 25 mm (22 stuks) [L] door de daarvoor bestemde gaten.

[K] Tafelblad (niet inbegrepen bij levering!)

[L] Spax schroeven 4 x 22 mm (22 stuks) (niet inbegrepen bij levering!)

Stap 5 (alleen voor Flex4Motor1 en Flex4Motor2)

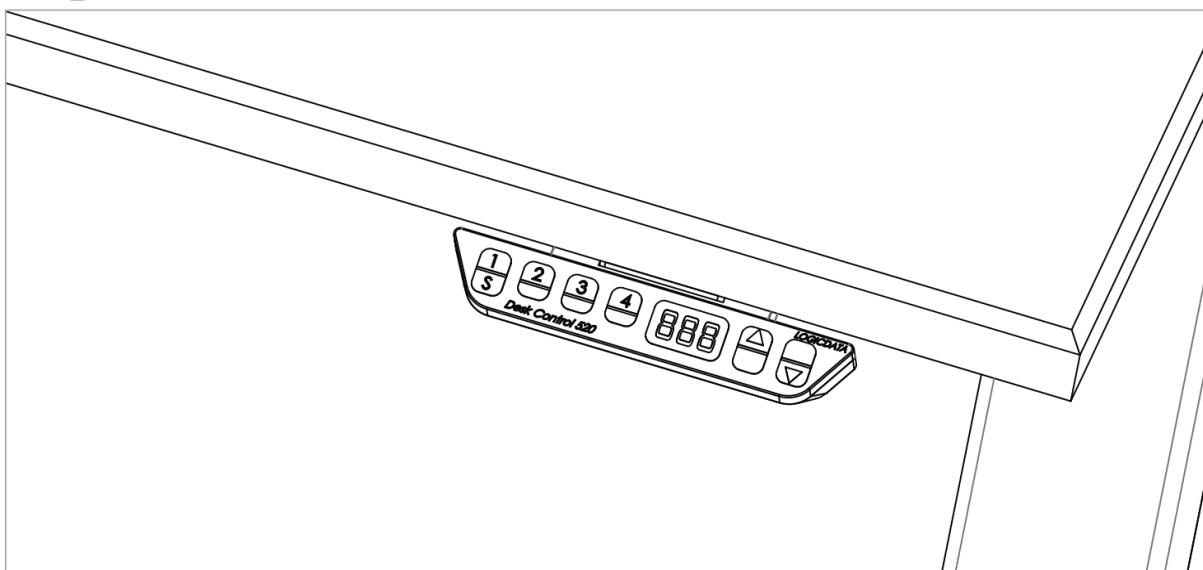

- Monteer de handbediening onder het tafelblad.
- De kabel van de handbediening zou in het midden van de dwarsverbinding moeten eindigen.

Stap 6 (alleen voor Flex4Motor1 en Flex4Motor2)

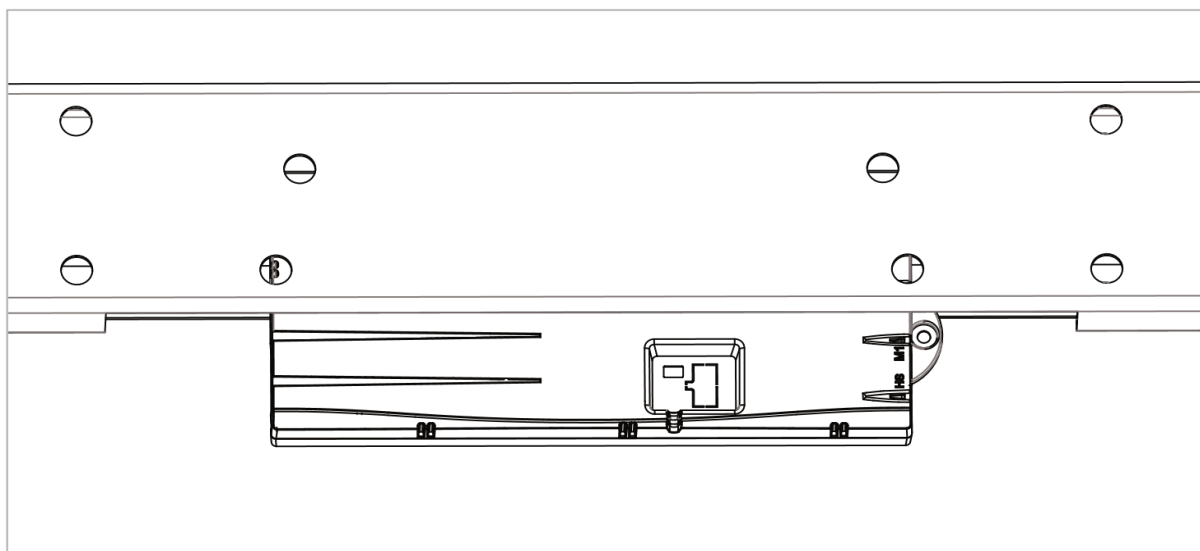

- Monteer de besturingsbox in de dwarsverbinding.
- Sluit de motorkabels van kolom 1 en kolom 2 aan op de besturingsbox.
- Sluit de handbediening aan op de besturingsbox.
- Sluit het netsnoer aan op de besturingsbox en steek de stekker in het stopcontact.

Stap 7 (alleen voor Flex4Motor1 en Flex4Motor2)

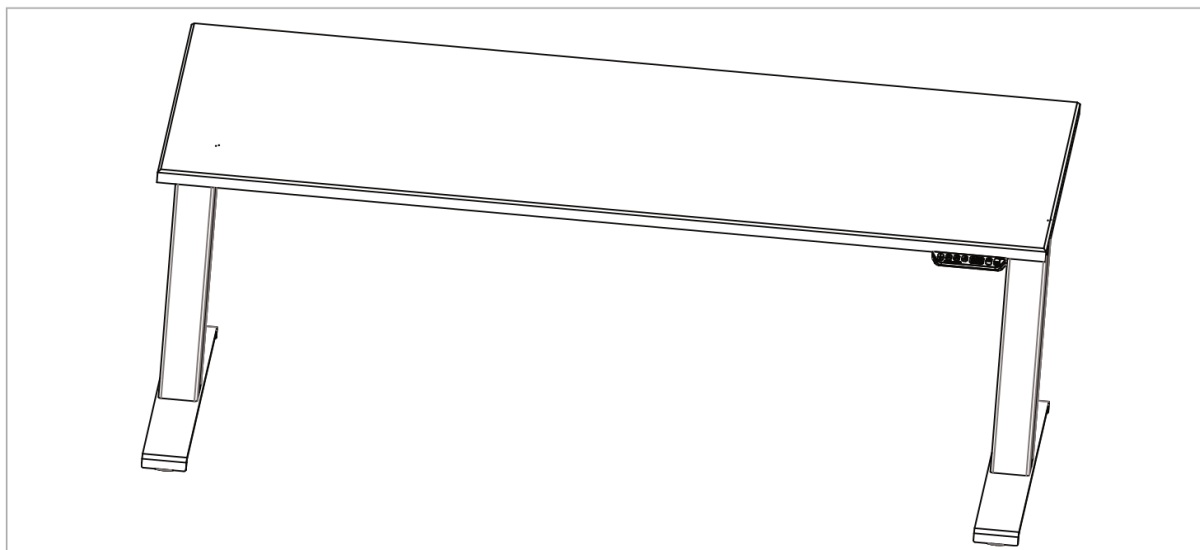

- Installatie van de tafel.
- Hou de knop 'neer' van de handbediening 5 seconden ingedrukt.
- De hoogte wordt nu weergegeven in de display (indien display bediening wordt toegepast).
- De installatie is gereed.

Contact



A&E Trading b.v.

Lorentzpark 13

9351 VJ Leek

T 0594 58 11 58

F 0594 58 11 68

I www.aetrading.nl

E info@aetrading.nl

BTW NL808938605 B01

KvK Groningen 02070188