



# I140

ST en MI



# Lifter I140 ST



## I140 ST

Lifter voor zwaar bedrijf. Groot sectie aluminium profiel geschikt voor het liften van krachten tot 1800N en lineaire snelheid tot 40 mm/sec. Interne motoraandrijving is verkrijgbaar met verschillende spindels en één of meerdere lopers voor bevestiging

De I140 lifter is ook geschikt voor synchroonlift applicaties. Deze lifter is bijvoorbeeld toe te passen voor het in hoogte verstellen van Plasma en LCD schermen, of voor industriële werkbanken.

# Lifter I140 ST

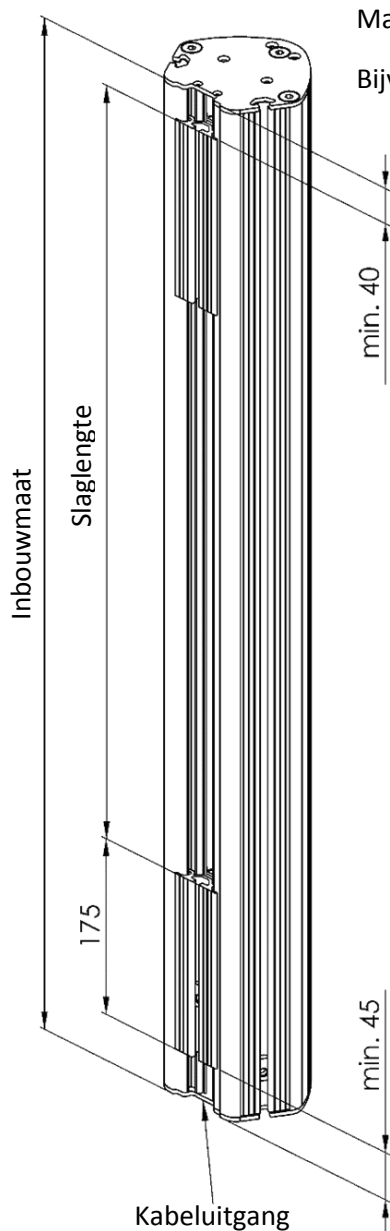

Max. totale slag = Inbouwmaat – 260 mm

Bijv.: max totale slag = 2000 mm – 260 mm = 1740 mm

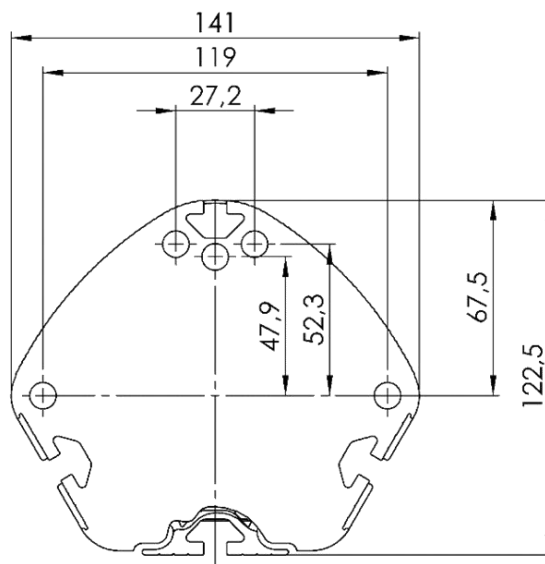

## Toebehoren:

Montageplaat

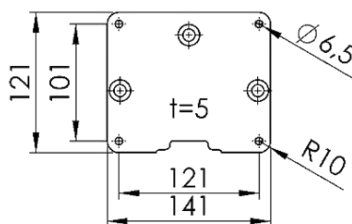

Strip ('Nutenstein') voor montage in buitenprofiel

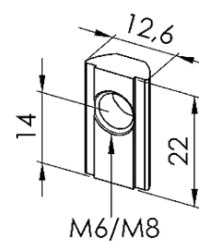

Lifter	I140 ST
Inschakelduur	10% (S3)
Beschermingsklasse	IP42
Aansluitkabel	2,2 m; stekker 8-polig
Voltage	12...36 V
Stroomopname	1,5...8,0 A
Vermogen	30...80 W
Pulsgever	Encoder: 2 pulsen/omwenteling
Eindschakelaars	2 x geïntegreerd

Hefkracht [N] bij 24 V (drukkend)	Tr12x3	1800
	Tr12x6*	1200
	Tr12x12*	800
Hefsnelheid [mm/s] bij 24 V	Tr12x3	10
	Tr12x6*	25
	Tr12x12*	40
*Zonder zelfremming, met rem (min. belasting 300 N) in drukrichting Slagtolerantie afhankelijk van belasting, spanning en spindelspoed!		

# Lifter I140 MI

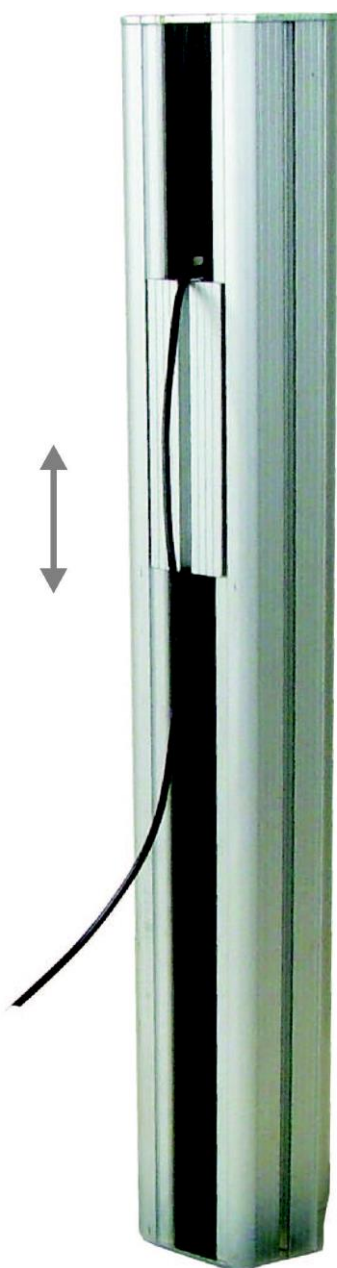

## I140 MI

Lifter voor zwaar bedrijf. Groot sectie aluminium profiel geschikt voor het liften van krachten tot 1800N en lineaire snelheid tot 40 mm/sec. Interne motoraandrijving is verkrijgbaar met verschillende spindels en één of meerdere lopers voor bevestiging

De I140 lifter is ook geschikt voor synchroonlift applicaties. Deze lifter is bijvoorbeeld toe te passen voor het in hoogte verstellen van Plasma en LCD schermen, of voor industriële werkbanken.



# Lifter I140 MI

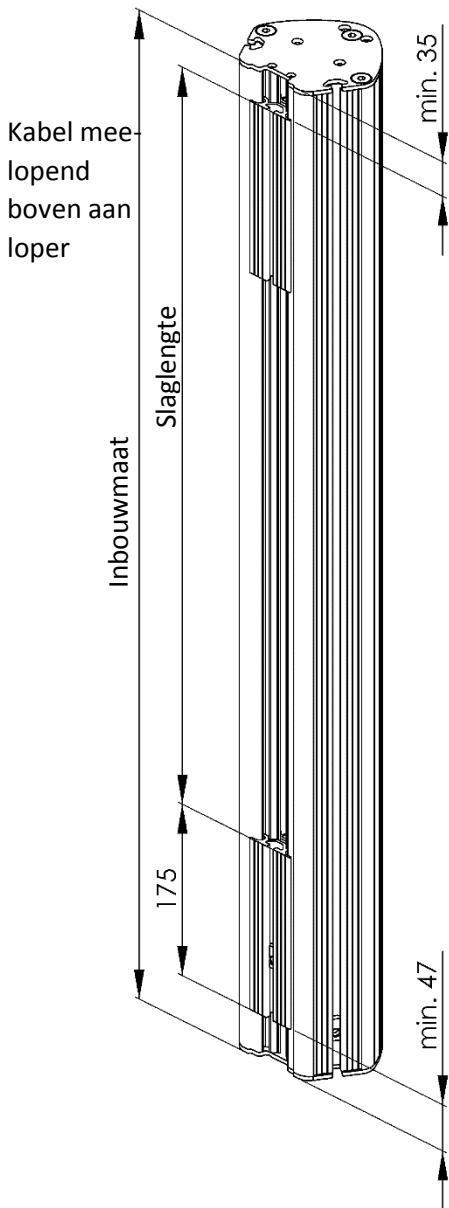

Max. totale slag = Inbouwmaat – 255 mm

Bijv.: max totale slag = 2000 mm – 255 mm = 1745 mm

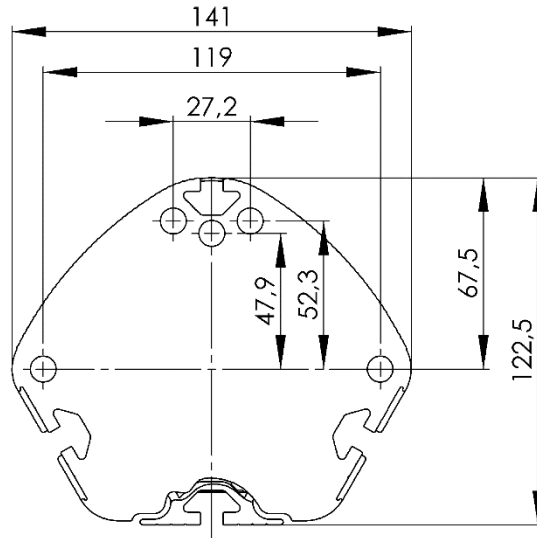

## Toebehoren:

Montageplaat

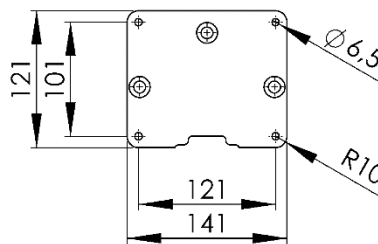

Strip ('Nutenstein')  
voor montage in  
buitenprofiel

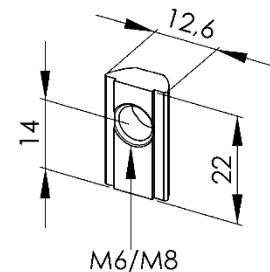

Lifter	I140 MI
Inschakelduur	10% (S3)
Beschermingsklasse	IP42
Aansluitkabel	2,3 m; stekker 8-polig
Voltage	12...36 V
Stroomopname	1,5...8,0 A
Vermogen	30...80 W
Pulsgever	Encoder: 2 pulsen/omwenteling
Eindschakelaars	2 x geïntegreerd

Hefkracht [N] bij 24 V (drukend)	Tr12x3	1800
	Tr12x6*	1200
	Tr12x12*	800
Hefsnelheid [mm/s] bij 24 V	Tr12x3	10
	Tr12x6*	25
	Tr12x12*	40
*Zonder zelfremming, met rem (min. belasting 300 N) in drukrichting Slagtolerantie afhankelijk van belasting, spanning en spindelspoed!		

# Accessoires

## Bevestigingsmoer – I140 – M6

Materiaal: staal

Oppervlakte: verzinkt

Uitvoering: met veerkogel



## Bevestigingsmoer – I140 – M8

Materiaal: staal

Oppervlakte: verzinkt

Uitvoering: met veerkogel



# Contact



**A&E Trading b.v.**

Lorentzpark 13

9351 VJ Leek

T 0594 58 11 58

F 0594 58 11 68

I [www.aetrading.nl](http://www.aetrading.nl)

E [info@aetrading.nl](mailto:info@aetrading.nl)

BTW NL808938605 B01

KvK Groningen 02070188